

## **DENSIFIERE**

### **Density increase device for powder products and grinded coffee.**

Uređaj za povećanje gustine praškastog materijala i mlevene kafe

**Summary:** /Opis uređaja/

Product is being in-feed by worm gear dispenser into processing part.

/U uređaj se preko ulaznog dozatora sa uvodnom spiralom ubacuje materijal u radni deo uređaja/

Product density increase and granules unify due to compression worm power and rotation of sidelong vanes.

/U radnom delu materijal, pod uticajem kompresije od kompresivne spirale i obrade koja se postiže obrtnim kretanjem zakošenih lopatica,

povećava svoju gustinu i ujednačava granulaciju/

Water cooling system prevents temperature rise of process unit housing.

/Povećanje temperature materijala je onemogućeno sistemom za vodeno hlađenje kućišta radnog dela uređaja/

Product process level and density increase are regulated by degree of output shutter opening.

/Stepen obrade materijala i nivo povećanja gustine reguliše se stepenom otvorenosti izlazne okretne blende/

Technical drawing and device figuration are shown at next picture:

/Tehnička skica i izgled uređaja prikazani su na sledećij slici/

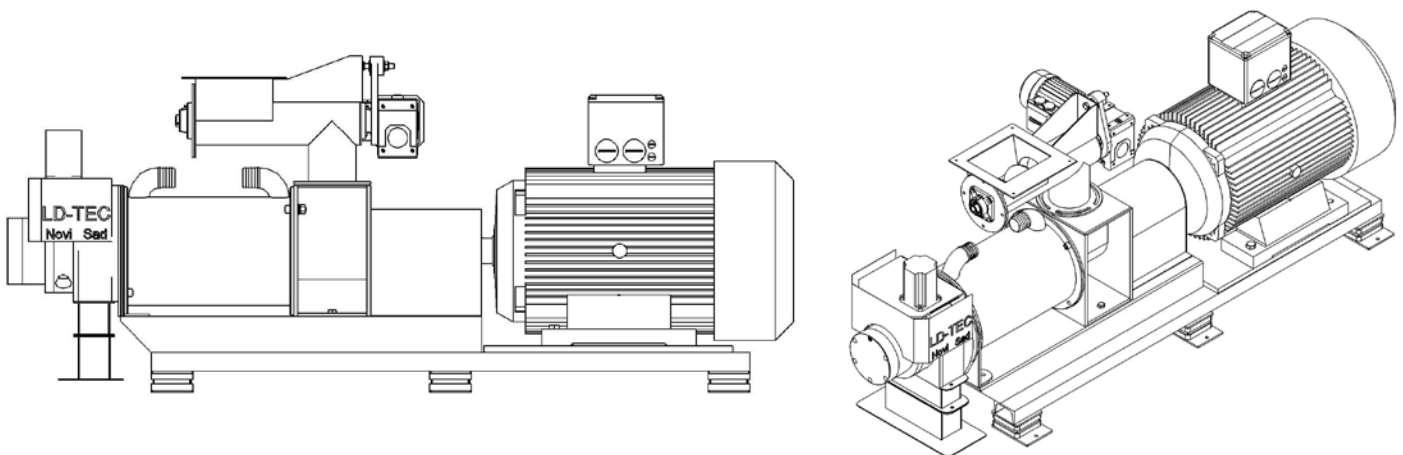

**Specification:** /Karakteristike uređaja/

- **Optimum capacity 700 – 900 kg/h**  
/optimalni kapacitet 700 – 900 kg/h/
- **Powder product and grinded coffee density increase up to 17%.**  
/Povećanje gustina praškastog materijala i mlevene kafe do 17%/
- **Powder product and grinded coffee granules unification.**  
/Ujednačavanje granulacije praškastog materijala i mlevene kafe/
- **Better stir in of more powder products.**  
/Poboljšanje umešanosti kod mešanja više vrsta praškastih proizvoda/

**Usage results:** /Efekti primene uređaja u proizvodnji praškastih proizvoda i kafe/

- **Increased density (e.g. Coffee) of volume consumption commercial products means better selling performances**  
/Povećanjem gustina materijala (na primer kafe) koji se plasira kao gotov proizvod postiže se efekat veće potrošnje proizvoda, s' obzirom da se upotreba proizvoda vrši prema zapremini proizvoda, koja nakon obrade poseduje veću masu proizvoda/
- **According to test results, 17% grinded coffee density increase means 10% consumption increase**  
/Prema rezultatima testiranja povećanjem gustine mlevene kafe od 17%, potrošnja kafe se povećava za 10%/
- **Density increase means also packing unit size reduction.**  
/Povećanjem gustine dobija se efekat da se ista količina (masa) proizvoda može zapakoati u jedinično pakovanje manje zapremine/
- **Packing unit size reduction means considerable packing cost reduction.**  
Manjim jediničnim pakovanjem mogu se postići znatne uštede u ambalaži u kojoj se proizvod pakuje.
- **Density increased products mean different product nature of unified granules and better quality.**  
/Obradom materijala u uređaju postižu se drugačija svojstva materijala i ujednačena granulacija, čime se dobija bolji kvalitet proizvoda/
- **Test results of coffee density increase show quality improvement and possibility of creating new brands only due to this method.**  
/Prema rezultatima testiranja obradom mlevene kafe u uređaju, postignuto je unapređenje kvaliteta kafe i stvoreni su uslovi za razvoj novih ukusa, koji se ne mogu dobiti drugim metodama proizvodnje kafe/

**Device picture:** /Foto uređaja/

